

# **Brandenburgische Feuerungsverordnung (BbgFeuV)**

Vom 21. Juli 1998

Auf Grund des § 88 Abs. 1 Nr. 2 sowie des § 87 Abs. 1 Nr. 1 der Brandenburgischen Bauordnung in der Fassung der Bekanntmachung vom 25. März 1998 (GVBl. I. S. 82) verordnet der Minister für Stadtentwicklung, Wohnen und Verkehr:

## **Inhaltsübersicht**

### **Abschnitt 1 Allgemeine Vorschriften**

§ 1 Einschränkung des Anwendungsbereichs

§ 2 Begriffe

### **Abschnitt 2 Bauvorschriften**

§ 3 Verbrennungsluftversorgung von Feuerstätten

§ 4 Aufstellung von Feuerstätten

§ 5 Aufstellräume für Feuerstätten

§ 6 Heizräume

§ 7 Abgasanlagen

§ 8 Abstände von Abgasanlagen zu brennbaren Bauteilen sowie zu Fenstern

§ 9 Höhe der Mündungen von Schornsteinen und Abgasleitungen über Dach

§ 10 Aufstellung von Wärmepumpen, Blockheizkraftanlagen und ortsfesten Verbrennungsmotoren

§ 11 Abführung der Ab- oder Verbrennungsgase von Wärmepumpen, Blockheizkraftanlagen und ortsfesten Verbrennungsmotoren

### **Abschnitt 3 Betriebsvorschriften**

§ 12 Brennstofflagerung in Brennstofflagerräumen

§ 13 Brennstofflagerung außerhalb von Brennstofflagerräumen

§ 14 Flüssiggasanlagen und Dampfkesselanlagen

### **Abschnitt 4 Übergangs- und Schlußvorschriften**

§ 15 Ordnungswidrigkeiten

§ 16 Übergangsvorschriften

§ 17 Inkrafttreten, Außerkrafttreten

# **Abschnitt 1 Allgemeine Vorschriften**

## **§ 1 Einschränkungen des Anwendungsbereichs**

Für Feuerstätten, Wärmepumpen und Blockheizkraftanlagen gilt diese Verordnung nur, soweit diese Anlagen der Beheizung von Räumen oder der Warmwasserversorgung dienen oder Gas-Haushalts-Kochgeräte sind.

## **§ 2 Begriffe**

(1) Als Nennwärmeleistung gilt

1. die auf dem Typenschild für Feuerstätte angegebene Leistung,
2. die in den Grenzen des auf dem Typenschild angegebenen Wärmeleistungsbereichs festgestellte höchste Leistung der Feuerstätte oder
3. bei Feuerstätten ohne Typenschild die nach der aus dem Brennstoffdurchsatz mit einem Wirkungsgrad von 80 Prozent ermittelte Leistung.

(2) Gesamtnennwärmeleistung ist die Summe der Nennwärmeleistungen der Feuerstätten, die gleichzeitig betrieben werden können.

# **Abschnitt 2 Bauvorschriften**

## **§ 3 Verbrennungsluftversorgung von Feuerstätten**

(1) Für raumluftabhängige Feuerstätten mit einer Gesamtnennwärmeleistung bis zu 35 kW gilt die Verbrennungsluftversorgung als nachgewiesen, wenn die Feuerstätten in einem Raum aufgestellt sind, der

1. mindestens eine Tür ins Freie oder ein Fenster, das geöffnet werden kann (Räume mit Verbindung zum Freien) und einen Rauminhalt von mindestens 4 m<sup>3</sup> je 1 kW Gesamtnennwärmeleistung hat,
2. mit anderen Räumen mit Verbindung zum Freien nach Maßgabe des Absatzes 2 verbunden sind (Verbrennungsluftverbund) oder
3. eine ins Freie führende Öffnung mit einem lichten Querschnitt von mindestens 150 cm<sup>2</sup> oder zwei Öffnungen von je 75 cm<sup>2</sup> oder Leitungen ins Freie mit strömungstechnisch äquivalenten Querschnitten hat.

(2) Der Verbrennungsluftverbund im Sinne des Absatzes 1 Nr. 2 zwischen dem Aufstellraum und Räumen mit Verbindung zum Freien muß durch Verbrennungsluftöffnungen von mindestens 150 cm<sup>2</sup> zwischen den Räumen hergestellt sein. Bei der Aufstellung von Feuerstätten in Nutzungseinheiten, wie Wohnungen, dürfen zum Verbrennungsluftverbund nur Räume derselben Wohnung oder Nutzungseinheit gehören. Der Gesamtrauminhalt der Räume, die zum Verbrennungsluftverbund gehören, muß mindestens 4 m je 1 kW Gesamtnennwärmeleistung der Feuerstätten betragen. Räume ohne Verbindung zum Freien sind auf den Gesamtrauminhalt nicht anzurechnen.

(3) Für raumluftabhängige Feuerstätten mit einer Gesamtnennwärmeleistung von mehr als 35 kW und nicht mehr als 50 kW gilt die Verbrennungsluftversorgung als nachgewiesen, wenn die Feuerstätten in Räumen aufgestellt sind, die die Anforderungen nach Absatz 1 Nr. 3 erfüllen.

(4) Für raumluftabhängige Feuerstätten mit einer Gesamtnennwärmeleistung von mehr als 50 kW gilt die Verbrennungsluftversorgung als nachgewiesen, wenn die Feuerstätten in Räumen aufgestellt sind, die eine ins Freie führende Öffnung oder Leitung haben. Der Querschnitt der Öffnung muß mindestens 150 cm<sup>2</sup> und für jedes über 50 kW Nennwärmeleistung hinausgehende kW Nennwärmeleistung 2 cm<sup>2</sup> mehr betragen. Leitungen müssen strömungstechnisch äquivalent bemessen sein. Der erforderliche Querschnitt darf auf höchstens zwei Öffnungen oder Leitungen aufgeteilt sein.

(5) Verbrennungsluftöffnungen und -leitungen dürfen nicht verschlossen oder zugestellt werden, sofern durch besondere Sicherheitseinrichtungen gewährleistet ist, daß die Feuerstätten nur bei geöffnetem Verschuß betrieben werden können. Der erforderliche Querschnitt darf durch den Verschuß oder durch Gitter nicht verengt werden.

(6) Abweichend von den Absätzen 1 bis 4 kann für raumluftabhängige Feuerstätten eine ausreichende

Verbrennungsluftversorgung auf andere Weise nachgewiesen werden.

(7) Die Absätze 1 und 2 gelten nicht für Gas- Haushalts-Kochgeräte. Die Absätze 1 bis 4 gelten nicht für offene Kamine.

## **§ 4 Aufstellung von Feuerstätten (1)-(7)**

(1) Feuerstätten dürfen nicht aufgestellt werden

1. in Treppenträumen, außer in Wohngebäuden mit nicht mehr als zwei Wohnungen,
2. in notwendigen Fluren,
3. in Garagen, ausgenommen raumluftunabhängigen Gasfeuerstätten, die innerhalb der Garagen nicht wärmer als 300° C werden können.

(2) Raumluftabhängige Feuerstätten dürfen in Räumen, Wohnungen oder Nutzungseinheiten vergleichbarer Größe, aus denen Luft mit Hilfe von Ventilatoren, wie Lüftungs- oder Warmluftheizungsanlagen, Dunstabzugshauben, Abluft-Wäschetrockner, abgesaugt wird, nur aufgestellt werden, wenn

1. ein gleichzeitiger Betrieb der Feuerstätten und der luftabsaugenden Anlagen durch Sicherheitseinrichtungen verhindert wird,
2. die Abgasführung durch besondere Sicherheitseinrichtungen überwacht wird,
3. die Abgase der Feuerstätten über die luftabsaugenden Anlagen abgeführt werden oder
4. durch die Bauart oder die Bemessung der luftabsaugenden Anlagen sichergestellt ist, daß kein gefährlicher Unterdruck entstehen kann.

(3) Raumluftabhängige Gasfeuerstätten mit Strömungssicherung mit einer Nennwärmeleistung von mehr als 7 kW dürfen in Wohnungen und Nutzungseinheiten vergleichbarer Größe nur aufgestellt werden, wenn durch besondere Einrichtungen an den Feuerstätten sichergestellt ist, daß Abgase in gefahrdrohender Menge nicht in den Aufstellraum eintreten können. Das gilt nicht für Feuerstätten, deren Aufstellräume ausreichend gelüftet sind und gegenüber anderen Räumen keine Öffnungen, ausgenommen Öffnungen für Türen, haben; die Türen müssen dicht- und selbstschließend sein.

(4) Gasfeuerstätten ohne besondere Vorrichtungen zur Vermeidung von Ansammlungen unverbrannter Gase in gefahrdrohender Menge (Flammenüberwachung) dürfen nur in Räumen aufgestellt werden, bei denen durch mechanische Lüftungsanlagen sichergestellt ist, daß während des Betriebes der Feuerstätten stündlich mindestens ein fünffacher Luftwechsel sichergestellt ist; für Gas-Haushalts-Kochgeräte genügt ein Außenluftvolumenstrom von 100 m<sup>3</sup>/h.

(5) Gasfeuerstätten ohne Abgasanlage nach § 42 Abs. 7 Nr. 3 der Brandenburgischen Bauordnung dürfen in Räumen nur aufgestellt werden, wenn die besonderen Sicherheitseinrichtungen der Feuerstätten verhindern, daß die Kohlenmonoxid-Konzentration in den Aufstellräumen einen Wert von 30 ppm überschreitet.

(6) Werden Gasfeuerstätten in Räumen aufgestellt, müssen die Brennstoffleitungen unmittelbar vor der Gasfeuerstätten mit einer Vorrichtung ausgerüstet sein, die

1. bei einer äußeren thermischen Beanspruchung von mehr als 100° C die weitere Brennstoffzufuhr selbsttätig absperrt und
  2. so beschaffen ist, daß bis zu einer Temperatur von 650° C über einen Zeitraum von mindestens 30 Minuten nicht mehr als 30 l/h, gemessen als Luftvolumenstrom, durch- oder ausströmen können.
- Satz 1 gilt nicht, wenn die Gasfeuerstätte bereits mit einer entsprechenden Vorrichtung ausgerüstet ist.

(7) Feuerstätten für Flüssiggas (Propan, Butan und deren Gemische) dürfen in Räumen, deren Fußboden an jeder Stelle mehr als 1 m unter der Geländeoberfläche liegt, nur aufgestellt werden, wenn

1. die Feuerstätten eine Flammenüberwachung haben und
2. sichergestellt ist, daß auch bei abgeschalteter Feuerungseinrichtung Flüssiggas aus den im Aufstellraum befindlichen Brennstoffleitungen in gefahrdrohender Menge nicht austreten kann oder über eine mechanische Lüftungsanlage sicher abgeführt wird.

## **§ 4 Aufstellung von Feuerstätten (8)-(10)**

(8) Feuerstätten müssen von Bauteilen aus brennbaren Baustoffen und von Einbaumöbeln so weit entfernt oder so abgeschirmt sein, daß an diesen bei Nennwärmeleistung der Feuerstätten keine höheren Temperaturen als 85° C auftreten können. Andernfalls muß ein Abstand von mindestens 0,40 m eingehalten werden.

(9) Vor den Feuerungsöffnungen von Feuerstätten für feste Brennstoffe sind Fußböden aus brennbaren Baustoffen durch einen Belag aus nichtbrennbaren Baustoffen zu schützen. Der Belag muß sich nach vorn auf mindestens 0,50 m und seitlich auf mindestens 0,30 m über die Feuerungsöffnung hinaus erstrecken.

(10) Bauteile aus brennbaren Baustoffen müssen von den Feuerraumöffnungen offener Kamine nach oben und nach den Seiten einen Abstand von mindestens 0,80 m haben. Bei Anordnung eines beiderseits belüfteten Strahlungsschutzes genügt ein Abstand von 0,40 m.

## **§ 5 Aufstellräume für Feuerstätten**

(1) Feuerstätten mit einer Gesamtnennwärmeleistung von mehr als 50 kW dürfen nur in Räumen aufgestellt werden,

1. die nicht anderweitig genutzt werden, ausgenommen zur Aufstellung von Wärmepumpen, Blockheizkraftanlagen und ortsfesten Verbrennungsmotoren sowie zur Lagerung von Brennstoffen,
2. die gegenüber anderen Räumen keine Öffnungen, ausgenommen Öffnungen für Türen haben,
3. deren Türen dicht- und selbstschließend sind und
4. die gelüftet werden können.

In Aufstellräumen für Feuerstätten nach Satz 1 dürfen Feuerstätten für feste Brennstoffe jedoch nur aufgestellt werden, wenn ihre Gesamtnennwärmeleistung nicht mehr als 50 kW beträgt.

(2) Brenner und Brennstofffördereinrichtungen von Feuerstätten für flüssige und gasförmige Brennstoffe mit einer Gesamtnennwärmeleistung von mehr als 50 kW müssen durch einen außerhalb des Aufstellraumes angeordneten Schalter (Notschalter) jederzeit abgeschaltet werden können. Neben dem Notschalter muß ein Schild mit der Aufschrift „NOTSCHALTER - FEUERUNG“ vorhanden sein.

(3) Wird in dem Aufstellraum Heizöl gelagert oder ist der Raum für die Heizöllagerung nur vom Aufstellraum zugänglich, muß die Heizölaufuhr von der Stelle des Notschalters aus durch eine entsprechend gekennzeichnete Absperreinrichtung unterbrochen werden können.

(4) Abweichend von Absatz 1 dürfen die Feuerstätten auch in anderen Räumen aufgestellt werden, wenn

1. die Nutzung dieser Räume dies erfordert und die Feuerstätten sicher betreiben werden können oder
2. diese Räume in freistehenden Gebäuden liegen, die allein dem Betrieb der Feuerstätten sowie der Brennstofflagerung dienen.

## **§ 6 Heizräume**

(1) Feuerstätten für feste Brennstoffe mit einer Gesamtnennwärmeleistung von mehr als 50 kW dürfen nur in besonderen Räumen (Heizräumen) aufgestellt werden. Die Heizräume dürfen

1. nicht anderweitig genutzt werden, ausgenommen zur Aufstellung von Feuerstätten für flüssige und gasförmige Brennstoffe, Wärmepumpen, Blockheizkraftanlagen und ortsfesten Verbrennungsmotoren sowie zur Lagerung von festen Brennstoffen und
2. mit Aufenthaltsräumen, ausgenommen solchen für das Betriebspersonal, sowie mit notwendigen Treppenträumen nicht in unmittelbarer Verbindung stehen.

Für die Aufstellung von Feuerstätten für flüssige und gasförmige Brennstoffe in Heizräumen gilt § 5 Abs. 2 und 3 entsprechend.

(2) Heizräume müssen

1. mindestens einen Rauminhalt von 8 m<sup>3</sup> und eine lichte Höhe von 2 m,
2. einen Ausgang, der ins Freie oder in einen Flur führt, der die Anforderungen an notwendige Flure erfüllt, und
3. Türen, die in Fluchrichtung aufschlagen, haben.

(3) Wände, ausgenommen nichttragende Außenwände, und Stützen von Heizräumen sowie Decken über und

unter ihnen müssen feuerbeständig sein. Deren Öffnungen müssen, soweit sie nicht unmittelbar ins Freie führen, mindestens feuerhemmende und selbstschließende Abschlüsse haben. Die Sätze 1 und 2 gelten nicht für Trennwände zwischen Heizräumen und den zum Betrieb der Feuerstätten gehörenden Räumen, wenn diese Räume die Anforderungen der Sätze 1 und 2 erfüllen.

(4) Heizräume müssen zur Raumlüftung jeweils eine obere und eine untere Öffnung ins Freie mit einem Querschnitt von mindestens je 150 cm<sup>2</sup> oder Leitungen ins Freie mit strömungstechnisch äquivalenten Querschnitten haben. Der Querschnitt einer Öffnung oder Leitung darf auf die Verbrennungsluftversorgung nach § 3 Abs. 4 angerechnet werden.

(5) Lüftungsleitungen für Heizräume müssen eine Feuerwiderstandsdauer von mindestens 90 Minuten haben, soweit sie durch andere Räume führen, ausgenommen angrenzende, zum Betrieb der Feuerstätten gehörende Räume, die die Anforderungen nach Absatz 3 Satz 1 und 2 erfüllen. Die Lüftungsleitungen dürfen mit anderen Lüftungsanlagen nicht verbunden sein und nicht der Lüftung anderer Räume dienen.

(6) Lüftungsleitungen, die der Lüftung anderer Räume dienen, müssen, soweit sie durch Heizräume führen, 1. eine Feuerwiderstandsdauer von mindestens 90 Minuten oder selbsttätige Absperrvorrichtungen für eine Feuerwiderstandsdauer von mindestens 90 Minuten haben und 2. ohne Öffnungen sein.

## **§ 7 Abgasanlagen (1) bis (6)**

(1) Abgasanlagen müssen nach lichtem Querschnitt und Höhe, soweit erforderlich auch nach Wärmedurchlaßwiderstand und innere Oberfläche, so bemessen sein, daß die Abgase bei allen bestimmungsgemäßen Betriebszuständen ins Freie abgeführt werden und gegenüber Räumen kein gefährlicher Überdruck auftreten kann.

(2) Die Abgase von Feuerstätten für feste Brennstoffe müssen in Schornsteine, die Abgase von Feuerstätten für flüssige oder gasförmige Brennstoffe dürfen auch in Abgasleitungen eingeleitet werden.

(3) Mehrere Feuerstätten dürfen an einen gemeinsamen Schornstein, an eine gemeinsame Abgasleitung oder an ein gemeinsames Verbindungsstück nur angeschlossen werden, wenn

1. durch die Bemessung nach Absatz 1 die einwandfreie Ableitung der Abgase für jeden Betriebszustand sichergestellt ist,

2. bei Ableitung der Abgase unter Überdruck die Übertragung von Abgasen zwischen den Aufstellräumen ausgeschlossen ist,

3. ein Austritt von Abgasen über nicht in Betrieb befindliche Feuerstätten ausgeschlossen ist und,

4. bei gemeinsamer Abgasleitung die Abgasleitung aus nichtbrennbaren Baustoffen besteht oder eine Brandübertragung zwischen den Geschossen durch selbsttätige Absperrvorrichtungen verhindert wird.

(4) Luft-Abgas-Systeme sind zur Abgasführung nur zulässig, wenn sie getrennte Luft- und Abgasschächte haben. An diese Systeme dürfen nur raumluftunabhängige Gasfeuerstätten angeschlossen werden, deren Bauart sicherstellt, daß sie für diese Betriebsweise geeignet sind.

(5) In Gebäuden muß jede Abgasleitung in einem eigenen Schacht angeordnet sein. Die Anordnung mehrere Abgasleitungen in einem gemeinsamen Schacht ist zulässig, wenn

1. die Abgasleitungen aus nichtbrennbaren Baustoffen bestehen,

2. die zugehörigen Feuerstätten in demselben Geschoß aufgestellt sind oder

3. eine Brandübertragung zwischen den Geschossen durch selbsttätige Absperrvorrichtungen verhindert wird.

Die Schächte müssen eine Feuerwiderstandsdauer von mindestens 90 Minuten, in Wohngebäuden geringer Höhe von mindestens 30 Minuten haben. Satz 1 gilt nicht für die Abgasleitungen im Aufstellraum der Feuerstätte sowie für Abgasleitungen, die unter Unterdruck betrieben werden und eine Feuerwiderstandsdauer von mindestens 90 Minuten, in Wohngebäuden geringer Höhe von mindestens 30 Minuten haben.

(6) Schornsteine müssen

1. gegen Rußbrände beständig sein,

2. in Gebäuden, in denen sie durch mehr als ein Geschoß führen, eine Feuerwiderstandsdauer von mindestens 90 Minuten haben,

3. unmittelbar auf dem Baugrund gegründet oder auf einem feuerbeständigen Unterbau errichtet sein; es genügt ein Unterbau aus nichtbrennbaren Baustoffen für Schornsteine in Gebäuden geringer Höhe, für Schornsteine, die oberhalb der obersten Geschoßdecke beginnen sowie für Schornsteine an Gebäuden,
4. durchgehend sein; sie dürfen insbesondere nicht durch Decken unterbrochen sein, und
5. für die Reinigung Öffnungen mit Schornsteinreinigungsverschlüssen haben.

## **§ 7 Abgasanlagen (7) bis (8)**

(7) Schornsteine, Abgasleitungen und Verbindungsstücke, die unter Überdruck betrieben werden, müssen innerhalb von Gebäuden

1. vollständig in vom Freien dauernd gelüfteten Räumen liegen,
  2. in Räumen liegen, die § 3 Abs. 1 Nr. 3 entsprechen, oder
  3. der Bauart nach so beschaffen sein, daß Abgase in gefahrdrohender Menge nicht austreten können.
- Für Abgasleitungen genügt, wenn sie innerhalb von Gebäuden über die gesamte Länge hinterlüftet sind.

(8) Verbindungsstücke dürfen nicht in Decken, Wänden oder unzugänglichen Hohlräumen angeordnet oder in andere Geschosse geführt werden.

## **§ 8 Abstände von Abgasanlagen zu brennbaren Bauteilen sowie zu Fenstern**

(1) Schornsteine müssen

1. von Holzbalken und von Bauteilen entsprechender Abmessungen aus brennbaren Baustoffen einen Abstand von mindestens 0,02 m,
2. von sonstigen Bauteilen aus brennbaren Baustoffen einen Abstand von mindestens 0,05 m einhalten. Dies gilt nicht für Schornsteine, die nur mit geringer Fläche an Bauteile, wie Fußleisten und Dachlatten, angrenzen. Zwischenräume in Decken- und Dachdurchführungen müssen mit nichtbrennbaren Baustoffen mit geringer Wärmeleitfähigkeit ausgefüllt sein.

(2) Abgasleitungen außerhalb von Schächten müssen von Bauteilen aus brennbaren Baustoffen einen Abstand von mindestens 0,20 m einhalten. Es genügt ein Abstand von mindestens 0,05 m, wenn die Abgasleitungen mindestens 0,02 m dick mit nichtbrennbaren Dämmstoffen ummantelt sind oder wenn die Abgastemperatur der Feuerstätten bei Nennwärmeleistung nicht mehr als 160° C betragen kann.

(3) Verbindungsstücke zu Schornsteinen müssen von Bauteilen aus brennbaren Baustoffen einen Abstand von mindestens 0,40 m einhalten. Es genügt ein Abstand von mindestens 0,10 m, wenn die Verbindungsstücke mindestens 0,02 m dick mit nichtbrennbaren Dämmstoffen ummantelt sind.

(4) Abgasleitungen sowie Verbindungsstücke von Schornsteinen müssen, soweit sie durch Bauteile aus brennbaren Baustoffen führen,

1. in einem Abstand von mindestens 0,20 m mit einem Schutzrohr aus nichtbrennbaren Baustoffen versehen oder
  2. in einem Umkreis von mindestens 0,20 m mit nichtbrennbaren Baustoffen mit geringer Wärmeleitfähigkeit ummantelt
- sein. Abweichend von Satz 1 Nr. 1 und 2 genügt ein Abstand von 0,05 m, wenn die Abgastemperatur der Feuerstätten bei Nennwärmeleistung nicht mehr als 160° C betragen kann oder Gasfeuerstätten eine Strömungssicherung haben.

(5) Abgasleitungen an Gebäuden müssen von Fenstern einen Abstand von mindestens 0,20 m haben.

(6) Geringere Abstände als nach den Absätzen 1 bis 4 sind zulässig, wenn sichergestellt ist, daß an den Bauteilen aus brennbaren Baustoffen bei Nennwärmeleistung der Feuerstätten keine höheren Temperaturen als 85° C auftreten können.

## **§ 9 Höhe der Mündungen von Schornsteinen und Abgasleitungen über Dach**

(1) Die Mündungen von Schornsteinen und Abgasleitungen müssen

1. den First um mindestens 0,40 m überragen oder von der Dachfläche mindestens 1 m entfernt sein; bei raumluftunabhängigen Gasfeuerstätten genügt ein Abstand von der Dachfläche von 0,40 m, wenn die Gesamtnennwärmeleistung der Feuerstätten nicht mehr als 50 kW beträgt und das Abgas durch Ventilatoren abgeführt wird,
2. Dachaufbauten und Öffnungen zu Räumen um mindestens 1 m überragen, soweit deren Abstand zu den Schornsteinen und Abgasleitungen weniger als 1,50 m beträgt,
3. ungeschützte Bauteile aus brennbaren Baustoffen, ausgenommen Bedachungen, um mindestens 1 m überragen oder von ihnen mindestens 1,50 m entfernt sein,
4. bei Feuerstätten für feste Brennstoffe und bei Gebäuden, deren Bedachung überwiegend nicht den Anforderungen des § 34 Abs. 1 der Brandenburgischen Bauordnung entspricht, am First des Daches austreten und diesen um mindestens 0,80 m überragen.

(2) Abweichend von Absatz 1 Nr. 1 und 2 können weitergehende Anforderungen gestellt werden, wenn Gefahren oder unzumutbare Belästigungen zu befürchten sind.

## **§ 10 Aufstellung von Wärmepumpen, Blockheizkraftanlagen und ortsfesten Verbrennungsmotoren**

(1) Für die Aufstellung von

1. Sorptionswärmepumpen mit feuerbeheizten Austreibern,
  2. Blockheizkraftanlagen in Gebäuden und
  3. ortsfesten Verbrennungsmotoren
- gelten § 3 Abs. 1 bis 6 sowie § 4 Abs. 1 bis 8 entsprechend.

(2) Es dürfen

1. Sorptionswärmepumpen mit einer Nennwärmeleistung der Feuerung von mehr als 50 kW,
  2. Wärmepumpen, die die Abgaswärme von Feuerstätten mit einer Gesamtnennwärmeleistung von mehr als 50 kW nutzen,
  3. Kompressionswärmepumpen mit elektrisch angetriebenen Verdichtern mit Antriebsleistungen von mehr als 50 kW,
  4. Kompressionswärmepumpen mit Verbrennungsmotoren,
  5. Blockheizkraftanlagen in Gebäuden und
  6. ortsfeste Verbrennungsmotoren
- nur in Räumen aufgestellt werden, die die Anforderungen nach § 5 erfüllen.

## **§ 11 Abführung der Ab- oder Verbrennungsgase von Wärmepumpen, Blockheizkraftanlagen und ortsfesten Verbrennungsmotoren**

(1) Die Verbrennungsgase von Blockheizkraftanlagen und ortsfesten Verbrennungsmotoren in Gebäuden sind durch eigene, dichte Leitungen über Dach abzuleiten. Mehrere Verbrennungsmotoren dürfen an eine gemeinsame Leitung angeschlossen werden, wenn die einwandfreie Abführung der Verbrennungsgase nachgewiesen ist. Die Leitungen dürfen außerhalb der Aufstellräume der Verbrennungsmotoren nach Maßgabe des § 7 Abs. 5 und 7 sowie § 8 angeordnet sein.

(2) Die Einleitung der Verbrennungsgase in Schornsteine oder Abgasleitungen für Feuerstätten ist nur zulässig, wenn die einwandfreie Abführung der Verbrennungsgase und, soweit Feuerstätten angeschlossen sind, auch die einwandfreie Abführung der Abgase nachgewiesen ist.

(3) Für die Abführung der Abgase von Sorptionswärmepumpen mit feuerbeheizten Austreibern und Abgaswärmepumpen gelten die §§ 7 bis 9 sowie § 42 Abs. 5 der Brandenburgischen Bauordnung entsprechend.

## **Abschnitt 3 Betriebsvorschriften**

### **§ 12 Brennstofflagerung in Brennstofflagerräumen**

(1) Je Gebäude oder Brandabschnitt dürfen

1. feste Brennstoffe in einer Menge von mehr als 15.000 kg,
2. Heizöl und Dieselkraftstoff in Behältern mit mehr als insgesamt 5.000 l oder
3. Flüssiggas in Behältern mit einem Füllgewicht von mehr als insgesamt 14 kg  
nur in besonderen Räumen (Brennstofflagerräumen) gelagert werden, die nicht nur anderen Zwecken genutzt werden dürfen. Das Fassungsvermögen der Behälter darf insgesamt 100.000 l Heizöl oder Dieselkraftstoff oder 6.500 l Flüssiggas je Brennstofflagerraum und 30.000 l Flüssiggas je Gebäude oder Brandabschnitt nicht überschreiten.

(2) Wände und Stützen von Brennstofflagerräumen sowie Decken über oder unter ihnen müssen feuerbeständig sein. Durch Decken und Wände von Brennstofflagerräumen dürfen keine Leitungen geführt werden, ausgenommen Leitungen, die zum Betrieb dieser Räume erforderlich sowie Heizrohrleitungen, Wasserleitungen und Abwasserleitungen, Türen von Brennstofflagerräumen müssen mindestens feuerhemmend und selbstschließend sein. Die Sätze 1 und 3 gelten nicht für Trennwände zwischen Brennstofflagerräumen und Heizräumen.

(3) Brennstofflagerräume für flüssige Brennstoffe

1. müssen gelüftet und von der Feuerwehr vom Freien aus beschäumt werden können,
2. dürfen nur Bodenabläufe mit Heizölsperren oder Leichtflüssigkeitsabscheidern haben und
3. müssen an den Zugängen mit der Aufschrift „HEIZÖLLAGERUNG“ oder „DIESELKRAFTSTOFFLAGERUNG“ gekennzeichnet sein.

(4) Brennstofflagerräume für Flüssiggas

1. müssen über eine ständig wirksame Lüftung verfügen,
2. dürfen keine Öffnungen zu anderen Räumen, ausgenommen Öffnungen für Türen, und keine offenen Schächte und Kanäle haben,
3. dürfen mit ihren Fußböden nicht allseitig unterhalb der Geländeoberfläche liegen,
4. dürfen in ihren Fußböden keine Öffnungen haben und
5. müssen an ihren Zugängen mit der Aufschrift „FLÜSSIGGASANLAGE“ gekennzeichnet sein.

### **§ 13 Brennstofflagerung außerhalb von Brennstofflagerräumen**

(1) In Wohnungen dürfen gelagert werden

1. Heizöl oder Dieselkraftstoff in einem Behälter bis zu 100 l oder in Kanistern bis zu insgesamt 40 l,
2. Flüssiggas in einem Behälter mit einem Füllgewicht von nicht mehr als 14 kg, wenn die Fußböden allseitig oberhalb der Geländeoberfläche liegen und außer Abläufen mit Flüssigkeitsverschluß keine Öffnungen haben.

(2) In sonstigen Räumen dürfen Heizöl oder Dieselkraftstoff von mehr als 1.000 l und nicht mehr als 5.000 l je Gebäude oder Brandabschnitt gelagert werden, wenn sie

1. die Anforderungen des § 5 Abs. 1 erfüllen und
2. nur Bodenabläufe mit Heizölsperren oder Leichtflüssigkeitsabscheidern haben.

(3) Sind in den Räumen nach Absatz 2 Feuerstätten aufgestellt, müssen diese

1. außerhalb des Auffangraumes für auslaufenden Brennstoff stehen und
2. einen Abstand von mindestens 1 m zu Lagerbehältern für Heizöl oder Dieselkraftstoff haben, soweit nicht ein Strahlungsschutz vorhanden ist.

### **§ 14 Flüssiggasanlagen und Dampfkesselanlagen**

Die Bestimmungen der Verordnung über die Anwendung von Verordnungen nach § 11 des Gerätesicherheitsgesetzes auf bauliche Anlagen (BauGSGV) vom 19. Juni 1995 (GVBl. II S. 490) bleiben unberührt.

**Tabelle 1: Schutzzonenmaße für Flüssiggasbehälter**

Aufstellungsart	oberirdisch		erdgedeckt			
	Gasentnahme aus der flüssigen Phase	Gasentnahme ausschließlich aus der Gasphase	Gasentnahme aus der flüssigen Phase	Gasentnahme ausschließlich aus der Gasphase		
Rauminhalt des Behälters	bis zu 5.000 l	über 5.000 l	bis zu 5.000 l	über 5.000 l	bis zu 10.000 l	über 10.000 l
Radius R	5 m	10 m	3 m	5 m	3 m	5 m
Maß G	2,5 m	5 m	1,5 m	2,5 m	-	-

**Bild 1: Schutzzone für einen oberirdisch aufgestellten Flüssiggas-Behälter**

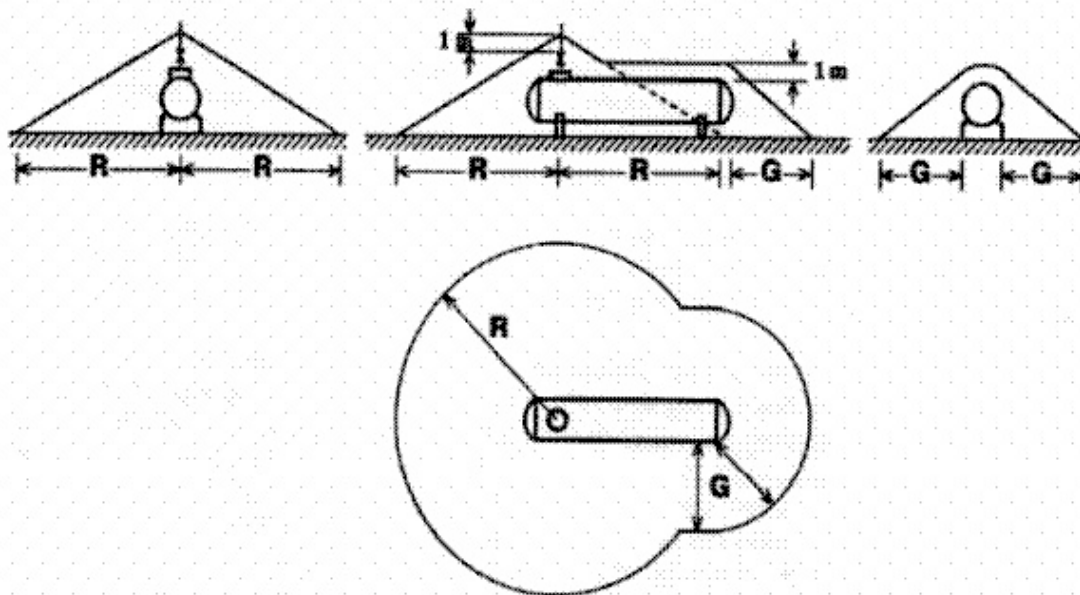

**Bild 2: Schutzzone für einen erdgedeckten Flüssiggas-Behälter**

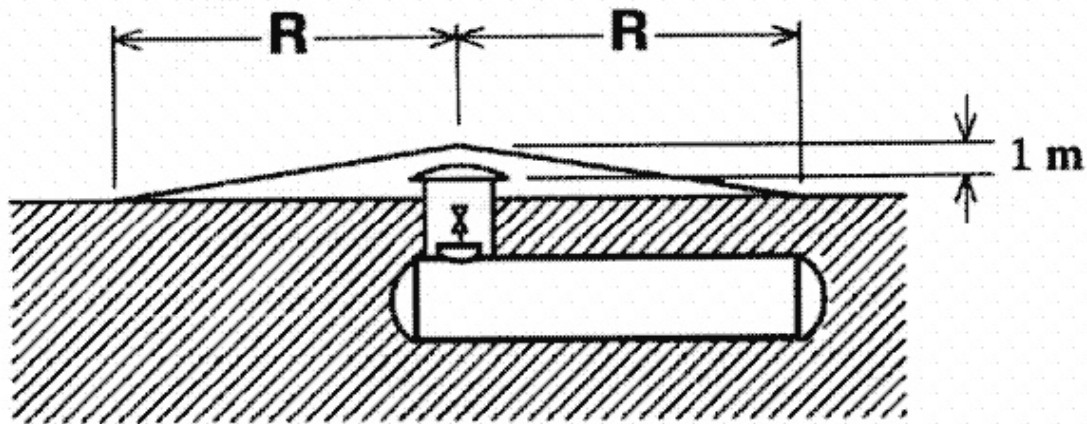

### **§ 15 Ordnungswidrigkeiten**

Ordnungswidrig nach § 87 Abs. 1 Nr. 1 der Brandenburgischen Bauordnung handelt, wer vorsätzlich oder fahrlässig

1. Feuerungsanlagen entgegen den Bauvorschriften der §§ 3 bis 11 aufstellt oder
2. Brennstoffe entgegen den §§ 12 bis 13 lagert.

Die Ordnungswidrigkeit kann gemäß § 87 Abs. 3 der Brandenburgischen Bauordnung mit einer Geldbuße bis zu einer Million Deutsche Mark geahndet werden.

### **§ 16 Übergangsvorschriften**

Auf die zum Zeitpunkt des Inkrafttretens dieser Verordnung bestehenden Feuerungsanlagen sind die Betriebsvorschriften der §§ 12 bis 13 anzuwenden.

### **§ 17 Inkrafttreten, Außerkrafttreten**

(1) diese Verordnung tritt am Tag nach der Verkündung in Kraft.

(2) Mit dem Inkrafttreten dieser Verordnung treten

1. die Feuerungsanordnung vom 10. September 1990 (GBl. I Nr. 62 S. 1557),
  2. die Feuerungsrichtlinie vom 20. November 1990 (Anhang zu Nr. 39.1 der Verwaltungsvorschrift zur Bauordnung - VVBauO vom 20. November 1990 - Bundesanzeiger Sonderdruck) und
  3. die Brandenburgische Feuerungsverordnung vom 23. Juni 1995 (GVBl. II S. 502)
- außer Kraft.

Potsdam, den 21. Juli 1998

Der Minister für Stadtentwicklung

Wohnen und Verkehr

Hartmut Meyer